

REMORQUE À QUATRE ROUES AVEC RÉSERVOIR
MONITOR TRAILER WITH TANK FOUR WHEELS

Mod. **SE-MT-4A**



CARACTÉRISTIQUES CONSTRUCTIVES

- Châssis à double essieu en acier au carbone
- Essieux rigides en acier au carbone
- Frein de stationnement mécanique
- Timon en acier au carbone avec dispositif de traction et frein à répulsion
- Réservoir en acier au carbone de 2000 litres
- Roues pneumatiques
- Stabilisateurs
- Roue avant rotative et réglable
- Porte-tuyau en acier au carbone
- Finition : émail polyuréthane (RAL 3000)
- Peso en vacío: ~ 895 Kg

PERFORMANCES

- Vitesse maximale: 40 Km/h
- Brides (ØA) 4" maximum DIN o ANSI
- Débit máx: 4500 l/min.
- Pression de service maximale: 8 bar.
- Angle d'élévation du moniteur: +85° +0°
- Alimentation 4x Barcelona 70

SUR DEMANDE

- Réservoir en acier inoxydable AISI 304 ou AISI 316
- Réservoir de différentes capacités
- Feux arrière
- Essieux à barre de torsion
- Alimentation électrique de différents types
- Boîtes à tuyaux en acier inoxydable
- Tuyau

CONSTRUCTION FEATURES

- Double axles carbon steel frame.
- Rigid axles in carbon steel material.
- Mechanical stationary brakes.
- Draw bar with towing ring with repulsor brake.
- 2000 liters foam agent tank in carbon steel material.
- Pneumatic tires.
- Stabilizers.
- Rotating and adjustable front wheel.
- Hoses boxex in carbon steel.
- Finish: polyurethane enamel (RAL 3000).
- Empty weight: ~ 895 Kg

PERFORMANCE

- Maximum road velocity: 40 Km/h
- Monitor flange (ØA) Max. Ø4" DIN or ANSI
- Foam suction (ØB) : Rubber hold Ø1"1/4
- Maximum flow rate: 4500 l/min.
- Max. working pressure: 8 bar.
- Monitor elevation angle: +85° - 0°
- Supply line connection 4x Barcelona 70

OPTIONAL

- Foam tank in stainless steel AISI 304 or AISI 316.
- Different tank capacity.
- Rear Light.
- Torsion bar axles.
- Different supply connection type.
- Hoses boxex in stainless steel.
- Hoses

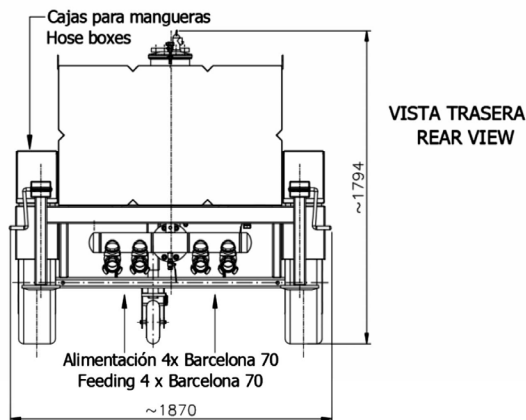
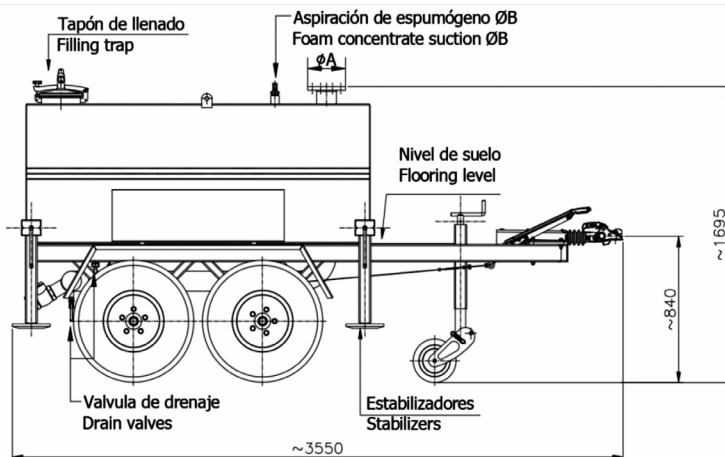

Dimensions en mm.
Dimensions are in mm.